



REMORQUES PRO & SPORT

FAUTRAS

# UNE ENTREPRISE FAMILIALE ET FRANÇAISE ...



Jean De Vincenzi en 1972 sur sa moto trial



Marie-Noëlle Fautras en compétition

## «La passion de la moto transmise par mon papa !»

«Instituteur à St Georges du Rosay (72), mon père était passionné de moto trial. Petite, entre 1965 et 1972, je le suivais sur les terrains et faisais des kilomètres à pied pour l'apercevoir sur les zones.

En 1972, il quitta son poste pour devenir importateur de vans britanniques. J'admirais sa façon de faire du commerce et décidai de prendre la relève en 1982 dans le sud-ouest de la France avec mon mari. En 1992, nous produisons notre 1<sup>er</sup> van, la marque Fautras est née.»

Marie-Noëlle Fautras



Marie-Noëlle et Jean-Luc Fautras (Les créateurs de la marque Fautras)



Elise, Jean De Vincenzi, Marie-Noëlle, Jean-Léonard et Jean-Luc Fautras

## «De la passion aux transports»

En 1988, Marie-Noëlle Fautras achète sa 1<sup>ère</sup> moto pour faire de la compétition. D'abord elle transporte sa moto sur remorque plateau, ensuite elle décide d'utiliser des vans pour chevaux.

Consciente du problème de poids et d'encombrement, elle demande à son mari, de fabriquer un «Mini van».

Très vite, de bons pilotes qu'elle côtoie en courses et rallyes (Cyril Després, Luc Alphand, Laurent Bourgon, Thierry Bethys, Richard Sainct, Arnaud Demester, etc.) adhèrent au concept : la remorque loisirs était lancée !



Jean-Luc Fautras passe la main à son fils, Jean-Léonard Fautras



Un jeune directeur, Jean-Léonard Fautras

## «Une passion transmise»

La direction de la maison Fautras a été reprise en 2011 par Jean-Léonard Fautras (le fils).

«J'ai la chance d'avoir ma famille qui m'accorde sa confiance. Mon père à la conception, ma mère au développement commercial : nous formons une bonne équipe et faisons de nos complémentarités une richesse.»

Jean-Léonard Fautras

1972



Jean De Vincenzi importe des vans britanniques en France

1982



Jean-Luc et Marie-Noëlle Fautras reprennent l'importation des vans britanniques

1992



Naissance des Vans Fautras avec le lancement des premiers vans européens avec ouverture à l'américaine (2 portes arrière)

1997



Marie-Noëlle Fautras crée la gamme Pro & Sport (remorques fourgons pour motos, quads, auto-école,...) avec le modèle PODIUM

2002



Commercialisation du modèle MAXIPODIUM

2007



Commercialisation du modèle OLYMPIUM

2010



Lancement de la marque Fautras aux USA

2022



Commercialisation du modèle OLYMPIUM Roues intérieures

## Une production 100% française

Avec un siège et un site de production situés en Dordogne, la marque est, de la conception à la production, 100% française.

Elle possède un réseau commercial près de chez vous à découvrir sur le site internet [www.fautras.com](http://www.fautras.com).



## LES CONCESSIONNAIRES

Scannez-moi



[www.fautras.com/fr/map/loisir](http://www.fautras.com/fr/map/loisir)

Rendez-vous sur notre site pour découvrir notre liste de concessionnaires et trouver le plus proche de chez vous.



## LES AVANTAGES FAUTRAS



Carrosserie polyester monocoque aérodynamique.



Châssis et structure galvanisés à chaud.



Freins à inertie et suspensions à roues indépendantes (sans entretien) pour une excellente tenue de route.





OLYMPIUM  
CRUISER



OLYMPIUM  
CARRERA



OLYMPIUM  
TACK

## NOS SÉRIES

---



## OLYMPIUM CRUISER

Avec la remorque Olympium *CRUISER*, partez à l'aventure !  
Découvrez une autre façon de camper, bivouaquer, barouder...

Ajoutez lui l'option «tente de toit» et échappez-vous autrement.

Le pack «CRUISER» comprend :

- Galerie et échelle.
- Kit autonomie électrique :  
Bloc électrique 220v (2 prises «secteur» intérieures et 1 prise caravane extérieure) + bloc solaire 12v (panneau solaire, 1 batterie, 1 prise USB et 1 prise allume-cigare).
- Décoration «CRUISER».

# OLYMPIUM CARRERA

Spécialement conçue pour les amoureux des sports mécaniques, la remorque Olympium CARRERA est parfaite pour le transport de vos motos, quads, Mp3, side-cars, scooters...

Que ce soit pour le loisir ou la compétition, cette remorque est votre alliée.

Avec le pack «CARRERA», votre remorque est équipée de :

- Pont arrière et porte de côté.
- Système(s) de blocage moto (de 1 à 3).
- Rails et attaches au sol (un pack).
- Bloc électrique 220v (2 prises «secteur» intérieures et 1 prise caravane extérieure).
- Jantes aluminium.
- Feux LED.
- Décoration «CARRERA».





## OLYMPIUM TACK

La remorque Olympium TACK est pensée pour les sports équestres. Grâce à sa hauteur intérieure et à son treuil, elle est parfaite pour le transport d'une malle et de tout le matériel utile sur vos concours.

Avec le pack «TACK», votre remorque est équipée de :

- Pont arrière avec rabat de pont pour faciliter le chargement de votre malle.
- Porte de côté pour un accès à l'avant.
- Treuil électrique avec télécommande.
- Attaches au sol, idéal pour arrimer votre chargement.
- Bloc électrique 220v (2 prises «secteur» intérieures et 1 prise caravane extérieure).
- Décoration «TACK» (coloris au choix).







**CONFIGUREZ VOTRE**

---

# 1 LONGUEUR INTÉRIEURE



← 2,55m →

← 3 m →

← 3,55 m →

← 3,90 m →

← 4,90 m →

## LE MODÈLE ADAPTÉ

OLYMPIUM  
**260**



OLYMPIUM  
**300**



OLYMPIUM  
**360**



MAXIPODIUM  
**400**

















MAXIPODIUM  
**500**



\* Possibilité sans permis BE selon législation en vigueur et véhicule tracteur

## 2 POIDS ET NOMBRE D'ESSIEUX

	OLYMPIUM 260	OLYMPIUM 300	OLYMPIUM RI 300	OLYMPIUM 360	MAXIPODIUM 400	MAXIPODIUM 500
	 380 Kg*	 450 Kg*		 500 Kg*		
		 530 Kg*	 660 Kg*	 570 Kg*		
		 530 Kg*	 660 Kg*	 570 Kg*	 880 Kg*	 1080 Kg*
					 880 Kg*	 1080 Kg*

\* Poids à vide hors option



Comment calculer le poids de ce que j'ai le droit de transporter ?

$$[\text{PTAC DE LA REMORQUE}] - [\text{POIDS A VIDE DE LA REMORQUE}] = [\text{CHARGE UTILE DE LA REMORQUE}]$$



### 3 HAUTEUR INTÉRIÈRE

1,50m  
1,69m  
1,97m

OLYMPIUM 260	OLYMPIUM 300	OLYMPIUM <i>RI</i> 300	OLYMPIUM 360	MAXIPODIUM 400	MAXIPODIUM 500

STANDARD

EN OPTION

IMPOSSIBLE

Disponible uniquement avec pont arrière

### 4 TYPE D'OUVERTURE



OLYMPIUM 260	OLYMPIUM 300	OLYMPIUM <i>RI</i> 300	OLYMPIUM 360	MAXIPODIUM 400	MAXIPODIUM 500

STANDARD

EN OPTION

IMPOSSIBLE

# 5 FINITION

## JE CHOISIS LA COULEUR DE LA CARROSSERIE



BLANC



GRIS PERLE



GRIS SOURIS



IVOIRE



ROUGE  
FRAMBOISE



ORANGE  
PUR



JAUNE  
CITRON



BLEU  
TURQUOISE



BLEU  
PASTEL



BEIGE  
GRIS



GRIS  
ANTHRACITE

## JE PERSONNALISE AVEC LES BANDES DE DÉCORATION



OU



AU CHOIX PARMIS PLUS DE COULEURS !



AUTRES DÉCORATIONS SUR DEVIS



## 6 OPTIONS

JE CHOISIS MES ÉQUIPEMENTS ET MES ACCESSOIRES :



Porte latérale



Ouverture latérale  
Auvent



Hublot translucide de  
toit



Grille d'aération basse



Rampes aluminium



Rabat de pont



Bloc roue amovible



Bloc roue basculant



Bloc roue réglable  
avec béquille avant



Système blocage  
bidon (2x20l ou 4x10l)



Rails de fixation latéraux  
(Le pack = 4 rails + 6 attaches)



Rails et attaches au sol  
(Le pack = 2 rails de 1.5m + 6 attaches)



3<sup>ème</sup> feu stop arrière



Pack feu led



Alarme



Treuil avec batterie



Pack changement de  
roue (simple essieu)



Pack changement de  
roue (double essieu)



Jantes aluminium



Tente de toit avec  
échelle



Kit autonomie solaire  
(Bloc 220v + bloc solaire 12v)



Bloc électrique 220v  
(2 prise secteur + 1 prise caravane)



## NOS MODÈLES

---

# OLYMPIUM

## DESIGN ET MODULARITÉ

Évolutive et modulable grâce aux nombreuses options proposées, l'OLYMPIUM est idéale pour transporter vélo, scooter, moto, side-car, quad, buggy, kart, voiture compacte, etc.

Les utilisateurs l'apprécient pour sa faible garde au sol et son volume utile confortable. Cette remorque agréable à tracter, et facilement aménageable procure une annexe indispensable aux camping-caristes.

Cette remorque fourgon, monocoque tout polyester, tractable **sans permis BE\*** au design moderne est la solution à la surcharge. Elle se décline en 3 modèles : 260, 300 et 360.

Équipements de série : frein à inertie, roue jockey, une béquille de stabilisation, lumière intérieure, antivol intégré à la tête d'attelage, 2 portes arrière.



OLYMPIUM  
260



OLYMPIUM  
300



OLYMPIUM  
360

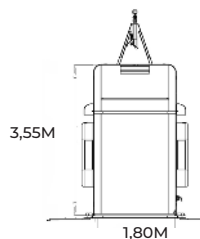
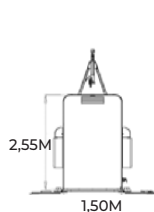

16



Retrouvez toutes les caractéristiques de l'OLYMPIUM - Page 23





## OLYMPIUM RI *ROUES INTÉRIEURES* DESIGN ET MODULARITÉ

Spécialement pensée pour les formations B96 et BE. Son design compact et profilé facilite les manoeuvres en ville.

L'Olympium 300 RI est très maniable et d'un faible encombrement. Avec ses roues intérieures, elle sera un gain de place dans vos espaces privés.

Ajoutez l'option «rails de fixation latéraux», et aménagez votre remorque selon vos activités et loisirs (artisanat, planches à voile, modelisme, aéromodelisme, ...)

Équipements de série : frein à inertie, roue jockey automatique, ouverture arrière avec 2 portes, lumière intérieure, une béquille de stabilisation.



OLYMPIUM RI  
300

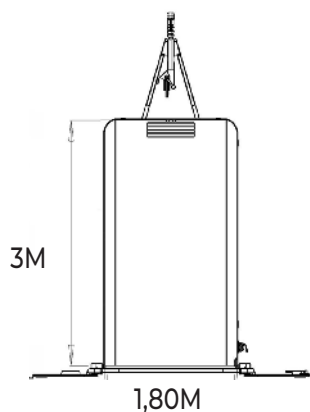



# MAXIPODIUM

## AÉRODYNAMISME ET MAXI VOLUME !

Cette remorque monocoque tout polyester est très aérodynamique et offre un Grand Volume.

La Maxipodium est utilisée principalement pour le transport de motos, voitures, quads, jets ski, etc. et est également aménageable en remorque magasin.

Cette gamme propose plusieurs options d'ouvertures, et différents accessoires pour s'adapter à votre projet.

La Maxipodium se décline en 2 modèles Maxipodium 400 et Maxipodium 500.

Équipement de série : frein à inertie, 2 essieux, une béquille de stabilisation, deux lumières intérieures, un antivol dans la tête d'attelage ainsi que 2 portes arrière.

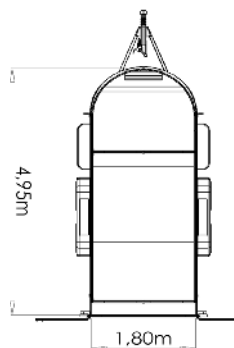
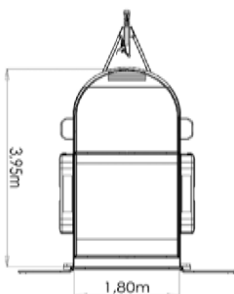



PADDOCK



## EQUIPEMENTS ET DIMENSIONS

	OLYMPIUM 260	OLYMPIUM 300	OLYMPIUM RI	OLYMPIUM 360	MAXIPODIUM 400	MAXIPODIUM 500
CARROSSERIE POLYESTER MONOCOQUE, SOL EN BOIS IMPUTRESCIBLE ANTIDÉRAPANT						
FREINAGE PAR INERTIE ET SUSPENSIONS À ROUES INDÉPENDANTES						
CHÂSSIS ET PARTIE MÉTALLIQUES GALVANISÉS À CHAUD						
FERMETURE À CLÉS + ANTIVOL SUR LA TÊTE D'ATTELAGE						
BEQUILLE(S)	1	1	1	1	1	1
ROUES INTÉRIEURES OU EXTÉRIEURES	EXTÉRIEURES	EXTÉRIEURES	INTÉRIEURES	EXTÉRIEURES	EXTÉRIEURES	EXTÉRIEURES
NOMBRE D'ESSIEUX	1	1 ou 2	2	1 ou 2	2	2
ROUE DE SECOURS (INTÉRIEURE OU EXTÉRIEURE)						
COULEURS AU CHOIX (AUTRES COULEURS SUR DEMANDE)						
OUVERTURE TOTALE 2 PORTES ARRIÈRES						
OUVERTURE AUVENT AVEC VÉRINS COMPENSATEURS						
OUVERTURE PONT AVEC VÉRINS COMPENSATEURS						
LUMIÈRE INTÉRIEURE						
				STANDARD	EN OPTION	IMPOSSIBLE

POIDS À VIDE (KG)		POIDS TOTAL AUTORISÉ EN CHARGE F2 (Kg)		LONGUEUR (M)		LARGEUR (M)		HAUTEUR (M)			OUVERTURES (M)		VOLUME (M <sup>3</sup> )			
1 ESSIEU	2 ESSIEUX	1 ESSIEU	2 ESSIEUX	INTÉRIEURE	EXTÉRIEURE	INTÉRIEURE	EXTÉRIEURE	INTÉRIEURE (À L'ENTRÉE)			EXTÉRIEURE	PORTE DE CÔTÉ AVEC SERRURE		OUVERTURE LATÉRALE AVEC AUVENT		
								H1	H2	H3	H1	H2		H3		
380		DE 750 À 1300		2.55	3.85	1.50	2.10	1.53*			1.95*			1.02 x 0.50	0.85 x 1.55	5
450	530			3.00	4.34	1.74	2.35	1.56*	1.69	1.97	2.00*	2.16	2.44	1.02 x 0.50	0.85 x 1.55	7.2
	660		DE 1300 À 3000	3.00	4.34	1.74	2.35	1.48*			2.00*			1.02 x 0.50	0.85 x 1.55	7.2
500	570	DE 750 À 1300		3.55	4.94	1.74	2.35	1.56	1.69	1.97*	2.00*	2.16	2.44*	1.26 x 0.56	1.25 x 1.85	10.7
	880			3.90	5.10	1.78	2.30	1.56	1.69	1.97*	2.00	2.16	2.44*	1.26 x 0.56	1.25 x 1.85	13.37
	1080		DE 2000 À 3500	4.90	6.10	1.78	2.30	1.56	1.69	1.97*	2.00	2.16	2.44*	1.26 x 0.56	1.25 x 1.85	17.11

\* Hauteur standard

# FAUTRAS Cruiser



# FAUTRAS Carrera



Des points de vente sur toute la France.

Un site de vente en ligne de pièces détachées.



Flashez-moi !



boutique.fautras.com

# FAUTRAS Tack



VANS FAUTRAS  
24230 MONTCARET  
FRANCE

www.fautras.com  
contact@fautras.com

# FAUTRAS