

NOUVEAU



Bennes

Conception robuste et ingénieuse jusqu'au moindre détail.

www.boeckmann.com



REMRQUES DE PREMIÈRE CLASSE



La photo illustre la benne
DK-AL 3016/30.



Conception robuste et ingénieuse jusqu'au moindre détail.

La passion pour les solutions de transport innovantes nous guide depuis plus de 65 ans. Avec un objectif clair : Nous concevons et fabriquons des remorques pour rendre votre travail plus facile, elles sont pratiques en utilisation et garantissent une sécurité absolue – dans toute situation. Jour après jour. La nouvelle génération de bennes Böckmann est conçue de telle manière que vous pouvez en avoir confiance à 100 %. La qualité sans compromis, les détails bien étudiés et l'utilisation facile optimisée font que nos bennes sont les plus sûres de leur catégorie. Les pages suivantes vous permettront d'en savoir plus. Nous vous souhaitons une bonne lecture !

Klaus Böckmann

Sommaire

Qualité	04
Sélection du modèle	05
Modèles série Basic	06
Modèles série Profi	12
Accessoires	18
Caractéristiques techniques	25

Qualité. Böckmann ne fait pas les choses à moitié.

Qu'est-ce qui caractérise une benne Böckmann ? C'est bien simple : L'alliance parfaite d'une construction robuste et stable avec de fonctionnalités pratiques. De nouvelles ridelles, encore plus robustes avec des profils optimisés, sécurisent le transport des matériaux de construction, des déchets végétaux, du sable, des pierres ou d'autres matériaux en vrac. Elles assurent un transport presque sans perte. L'angle d'inclinaison de 45 degrés est idéal sur les chantiers les plus contraignants, tout en restant très simple d'utilisation. Étudiées dans les moindres détails nos remorques garantissent une sécurité maximale. Venez voir par vous-même. Commencez par feuilleter notre brochure, puis venez voir sur place auprès de votre revendeur local Böckmann. Il vous donnera des conseils sincères et avisés !



La photo illustre la benne DK-AL 3218/35 P.



Sélection du modèle. Basic et Profi.



La photo illustre la benne RK-AL 2516/27.

Modèles Basic. Benne basculante vers l'arrière et tri-benne basculante

Version un ou deux essieux

- ✓ Longues fermetures de serrage
- ✓ Tôle d'acier sur plancher en contreplaqué
- ✓ Ridelles en aluminium de 300 mm
- ✓ Rangement des rampes dans la structure de base
- ✓ PTAC jusqu'à 3t

Infos complémentaires à partir de la page 06.



La photo illustre la benne DK-AL 3218/35 P, avec hayon pendulaire (en option).

Modèles Profi. Tri-benne basculante

Version deux ou trois essieux

- ✓ Système électro-hydraulique de série, avec coupe-batterie d'urgence
- ✓ Fermetures à levier coudé
- ✓ Tôle d'acier sur plancher en contreplaqué
- ✓ Ridelles en aluminium de 350 mm ou ridelles en acier de 400 mm disponible au choix
- ✓ Rangement de rampes dans les logements intégrés, le retrait des rampes se fait par l'arrière
- ✓ PTAC jusqu'à 3,5t

Infos complémentaires à partir de la page 12.

En un coup d'oeil. Modèles Basic.

Les bennes robustes en version Basic se démarquent toutes par leur qualité de très haut niveau. La construction optimisée du cadre offre une rigidité latérale encore plus stable et un volume de transport accru. La conception solide et les détails bien étudiés, tels que le rangement des rampes dans la structure de base et les étriers d'arrimage encastrés dans la zone de chargement, assurent une flexibilité optimale, en vous procurant une sécurité maximale et un confort de conduite très élevé.

Vue d'ensemble des variantes de modèles

Dimensions int. l x L (mm)	PTAC (kg)
2560 x 1400	1500
2560 x 1650	1500/1800/2000/2700/3000
3060 x 1650	2700/3000

Autres équipements de série décrits sur les pages suivantes.
Cf. les tableaux en page 25 pour les caractéristiques techniques.
Les remorques illustrées sont en partie équipées de diverses options spéciales.

+ Les valeurs ajoutées de Böckmann :
Vous ne les trouverez que chez nous !
Détails sur les pages suivantes.

+ Ridelles en aluminium

en aluminium robuste à double paroi
(300 mm de hauteur), rabattables sur 4 côtés
pour charger et décharger en toute simplicité.

+ Vérin hydraulique

avec pompe manuelle.

+ Timon en V boulonné

simple d'entretien pour une
longévité de votre remorque.



La photo illustre la benne **RK-AL 2516/27**.

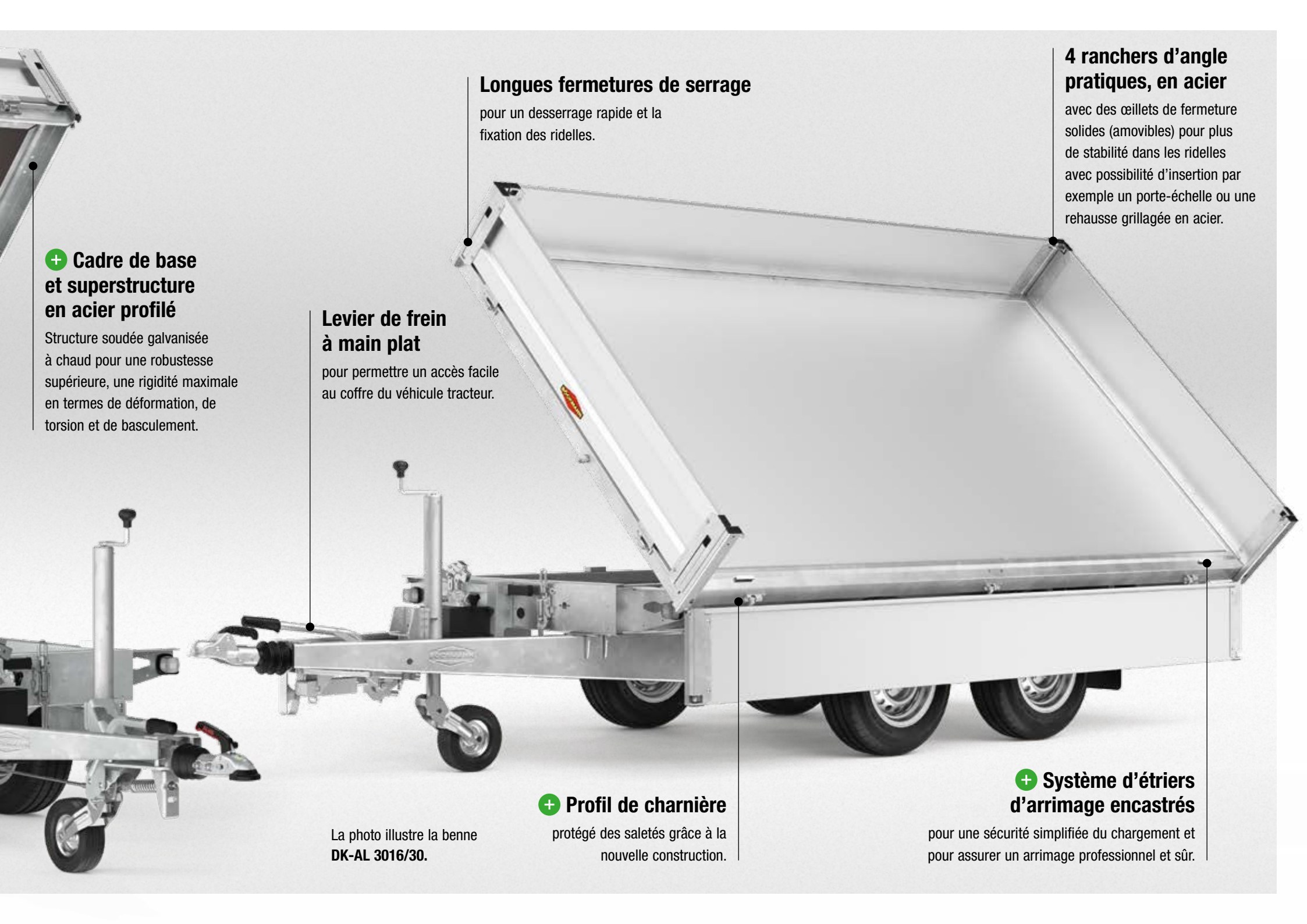

+ Cadre de base et superstructure en acier profilé

Structure soudée galvanisée à chaud pour une robustesse supérieure, une rigidité maximale en termes de déformation, de torsion et de basculement.

Longues fermetures de serrage

pour un desserrage rapide et la fixation des ridelles.

4 ranchers d'angle pratiques, en acier

avec des œillets de fermeture solides (amovibles) pour plus de stabilité dans les ridelles avec possibilité d'insertion par exemple un porte-échelle ou une rehausse grillagée en acier.

Levier de frein à main plat

pour permettre un accès facile au coffre du véhicule tracteur.

+ Profil de charnière

protégé des saletés grâce à la nouvelle construction.

+ Système d'étriers d'arrimage encastrés

pour une sécurité simplifiée du chargement et pour assurer un arrimage professionnel et sûr.

La photo illustre la benne DK-AL 3016/30.

Équipement de série. Modèles Basic.

De la construction solide du cadre pour une stabilité maximale, aux longues fermetures de serrage confortables en passant par les nouvelles ridelles pour une meilleure sécurité du chargement : La conception solide et les matériaux de haute qualité sont synonymes de la qualité Böckmann d'origine.



Cadre de base et superstructure en acier profilé

Cadre de base soudé et galvanisé, avec superstructure en acier profilé massif. Les longerons traversants dans la superstructure allient excellente rigidité de la structure, résistance à la torsion et au basculement.



Rangement des rampes dans la structure de base

Le rangement des rampes dans la structure de base permet de transporter facilement et en toute sécurité les rampes de chargement grâce à la mise en place de profilés d'angle (option).



Support et sécurité des rampes de chargement

par enclenchement de la languette de sécurité entre le cadre et le hayon arrière (01) ou pendulaire (02). Profilé de sécurité supplémentaire en série pour les hayons arrière ou pendulaires en acier (en option pour le hayon pendulaire en aluminium et non disponible pour les hayons arrière en aluminium).



Vérin télescopique avec pompe manuelle

Grand vérin hydraulique télescopique avec pompe manuelle pour faciliter la montée et la descente de la benne, protégé au niveau du timon en V. Les tuyaux hydrauliques sont protégés dans un tube en plastique séparé.



Béquille de sécurité

La béquille de sécurité sécurise la superstructure en empêchant la descente pendant les opérations de maintenance.

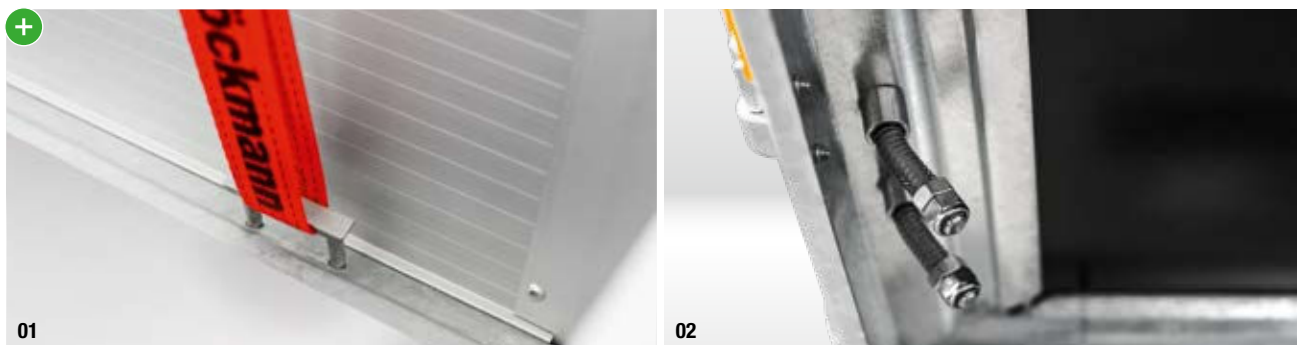

Étriers d'arrimage sans claquement, encastré (01) avec ressort (02)

4 étriers d'arrimage pour un arrimage sécurisé du chargement. Grâce à leur rebord biseauté, les étriers d'arrimage affleurent le plancher, créant ainsi une surface plane pour le chargement. Force de traction max. : 500 daN. Sur la série RK-AL 2514/15, étriers d'arrimage disponibles en option.



Angle d'inclinaison élevé

Pour un basculement plus rapide de la charge, tous les modèles de benne offrent un angle de basculement de 45°. Même les charges les plus difficiles à déplacer sont basculées rapidement et en toute sécurité.



Profil de charnière et conception de la ridelle novateurs, avec étanchéité mécanique

Le nouveau profil de charnières protégé contre la chute de matériaux lorsque la ridelle est rabattue, grâce à sa construction pleine en partie haute (02). Grâce à la nouvelle conception des ridelles, le chargement peut être transporté presque sans perte. La ridelle dispose d'une étanchéité mécanique (01).



Boulon débrochant non interchangeable

Le système non interchangeable des boulons de sécurité offre plus de sécurité. L'enfichage incorrect des boulons et l'inclinaison de la superstructure sont exclus.



Garde au sol élevée

La garde au sol élevée permet de se rapprocher au plus près des bords de pentes.



Timon en V boulonné

Grâce à sa fixation boulonnée, le timon en V est facile d'entretien, pour la longévité de votre remorque.



Fermeture excentrique sur le profil frontal

pour une sécurité de conduite accrue, surtout avec les accessoires. La photo illustre le système électro-hydraulique (option).



Roue jockey automatique

Assure une parfaite stabilité et se replie rapidement par manivelle (en option sur la RK-AL 2514).



Palier avant autorisant 2 degrés de liberté : vers l'avant et l'arrière

Mécanisme de basculement résistant au chargement. Un chargement inégal ne vient pas restreindre le mécanisme de basculement.



Longues fermetures de serrage et ranchers d'angle en acier

Les longues fermetures de serrage sont garanties d'une fermeture sûre et confortable des ridelles. 4 ranchers d'angle pratiques en acier avec des œillets de fermeture solides (amovibles) pour plus de stabilité dans les ridelles et pour insérer par exemple un porte-échelle ou une rehausse grillagée en acier.



Levier de frein à main plat et attelage sécurisé

Le levier de frein à main plat permet une prise en main facile et simplifie l'ouverture du coffre du véhicule tracteur. L'attelage en fonte massive assure un attelage sécurisé de la remorque.



Plancher combiné et ridelles robustes (300 mm de hauteur)

Le plancher en contreplaqué est renforcé par une tôle en acier galvanisée permettant une résistance aux chocs et des chargements extrêmes. Les ridelles robustes sont à double paroi en aluminium, rabattables sur 4 côtés pour charger et décharger en toute simplicité.



Pneumatiques haute qualité et support d'essieu stable

Les modèles Basic des bennes sont équipés de pneumatiques haute qualité 14" (RK-AL 2514/15 avec pneumatiques 13") et d'un groupe d'essieux boulonnés à multiples points avec les appuis longs. La photo illustre l'amortisseur de roue (option).



Ridelle avant rabattable

Le rabattement de la ridelle avant facilite le chargement (impossible de rabattre complètement la ridelle avant sur la RK-AL 2514 et sur tous les autres modèles avec rehausses de ridelles).

Configurez en ligne :
www.boeckmann.com



En un coup d'oeil. Modèles Profi.

Extrêmement robuste et facile d'utilisation : Les modèles Profi de notre nouvelle série de bennes se distinguent non seulement par la conception robuste et de haute qualité du châssis, mais également par leurs nombreux détails bien étudiés. Il s'agit notamment du support de rampes dans la structure de base et des fermetures à levier coudé pour une sécurité maximale. Un dispositif de commande à distance magnétique qui peut être fixé au châssis et au timon offre un maximum de confort et une utilisation facile. Avec une hauteur de ridelle de 350 mm dans la version aluminium et 400 mm dans la version acier, les marchandises sont transportées quasiment sans aucune perte et surtout en toute sécurité.

Vue d'ensemble des variantes de modèles

Dimensions int. l x L (mm)	Version	PTAC (kg)
2560 x 1650	Alu	2700/3000
3240 x 1800	Alu/acier	2700/3000/3500
3740 x 1800	Alu/acier	3000/3500
4140 x 2100	Alu/acier	3500

Autres équipements de série décrits sur les pages suivantes.
Cf. les tableaux en page 25 pour les caractéristiques techniques.
Les remorques illustrées sont en partie équipées de diverses options spéciales.

+ Les valeurs ajoutées de Böckmann :
Vous ne les trouverez que chez nous !
Détails sur les pages suivantes.

+ Ridelles en aluminium

en aluminium robuste à double paroi (350 mm de haut), rabattables sur 4 côtés pour charger et décharger en toute simplicité.

+ Vérin hydraulique

avec pompe manuelle et système électro-hydraulique.

+ Timon en V boulonné

simple d'entretien pour la longévité de votre remorque.

La photo illustre la benne **DK-AL 3218/35 P**, avec hayon pendulaire et rampes de chargement (en option).



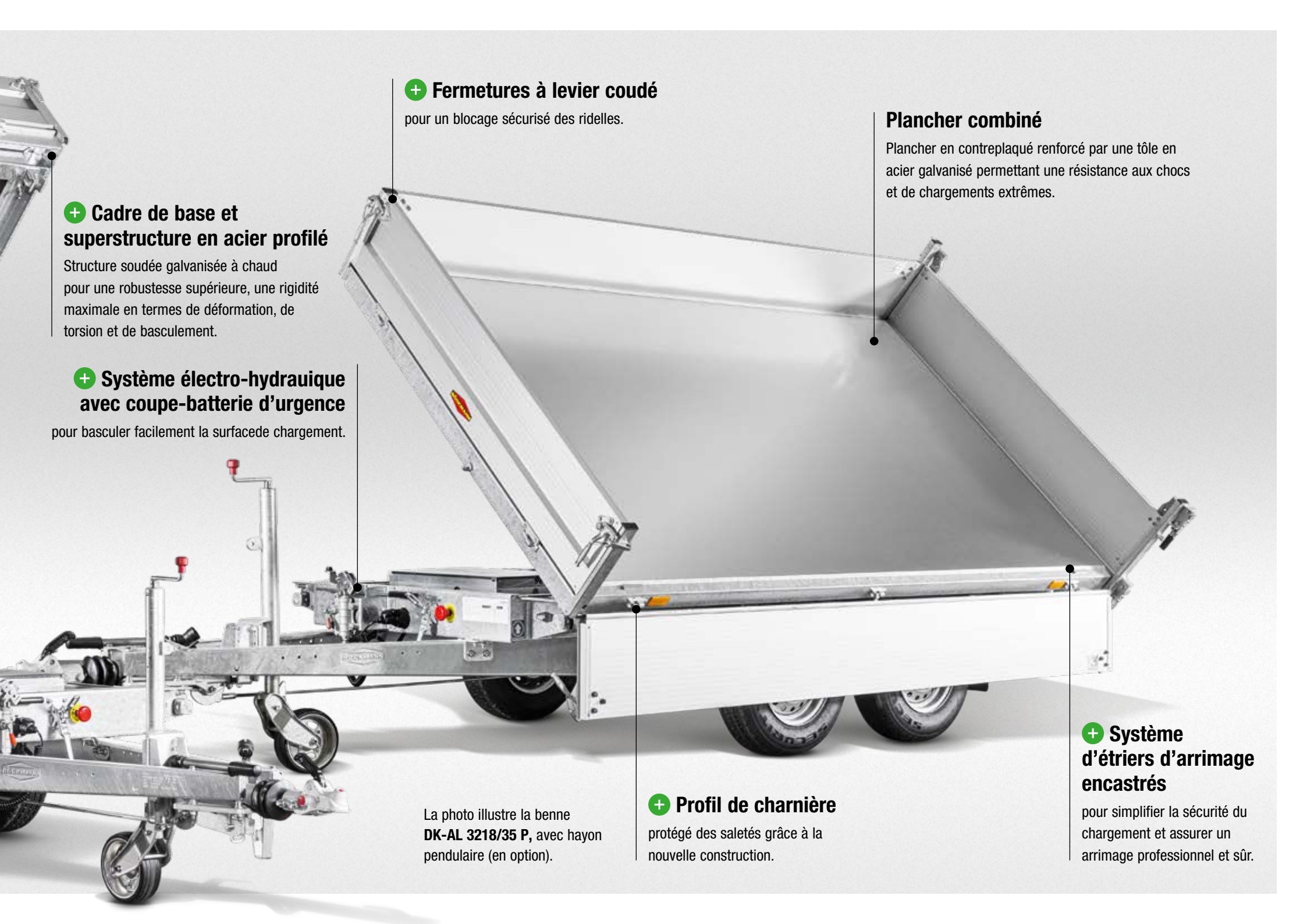

+ Cadre de base et superstructure en acier profilé

Structure soudée galvanisée à chaud pour une robustesse supérieure, une rigidité maximale en termes de déformation, de torsion et de basculement.

+ Système électro-hydraulique avec coupe-batterie d'urgence

pour basculer facilement la surface de chargement.

+ Fermetures à levier coudé

pour un blocage sécurisé des ridelles.

Plancher combiné

Plancher en contreplaqué renforcé par une tôle en acier galvanisé permettant une résistance aux chocs et de chargements extrêmes.

La photo illustre la benne **DK-AL 3218/35 P**, avec hayon pendulaire (en option).

+ Profil de charnière

protégé des saletés grâce à la nouvelle construction.

+ Système d'étriers d'arrimage encastrés

pour simplifier la sécurité du chargement et assurer un arrimage professionnel et sûr.

Équipement de série. Modèles Profi.

Qu'il s'agisse du système électro-hydraulique conforme CE avec coupe-batterie d'urgence, ou logements des rampes prémontés dans le châssis : Les nouveaux modèles Profi allient des avantages de haute qualité et de sécurité optimale, pour des solutions de transport durables et éprouvées dans la classe Premium.



Cadre de base et superstructure en acier profilé

Cadre de base soudé et galvanisé à chaud, avec superstructure en acier profilé massif. Les hauts longerons dans la structure de base confèrent à la benne une haute résistance à la torsion et au basculement.



Logements des rampes verrouillables

Les logements des rampes permettent de mettre en place facilement des profilés d'angle et des rampes de chargement (option). La sortie des rampes se fait facilement par l'arrière. La photo illustre le hayon pendulaire (option).

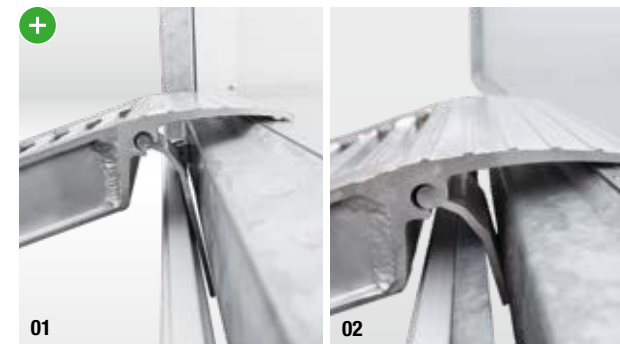

Support et sécurité des rampes de chargement

par enclenchement de la patte de sécurité entre le châssis et la ridelle arrière (01) ou rabattable (02). Profilé de sécurité supplémentaire en série pour les ridelles arrière en acier et les ridelles rabattables en acier (en option pour la ridelle rabattable en aluminium et non disponible pour les ridelles arrière en aluminium).



Système électro-hydraulique de série, avec coupe-batterie d'urgence (04)

pour le déchargement rapide et simple des matériaux en vrac (jusqu'au modèle 3218, disponible en option). L'ensemble du circuit électronique est intégré dans un coffre, le protégeant des projections d'eau (01) avec un couvercle ultra-transparent, pour une meilleure protection et un contrôle visuel simplifié (02). La nouvelle batterie est encore plus puissante et améliore nettement les opérations de basculement. La commande à distance avec câble spiralé (03), également nouvelle, est magnétique pour pouvoir être posée n'importe où sur la remorque. En outre, la commande à distance peut être retirée pour prévenir toute utilisation par des personnes non autorisées. Le coupe-batterie d'urgence (04) est le plus sûr du marché et évite que la batterie se décharge.

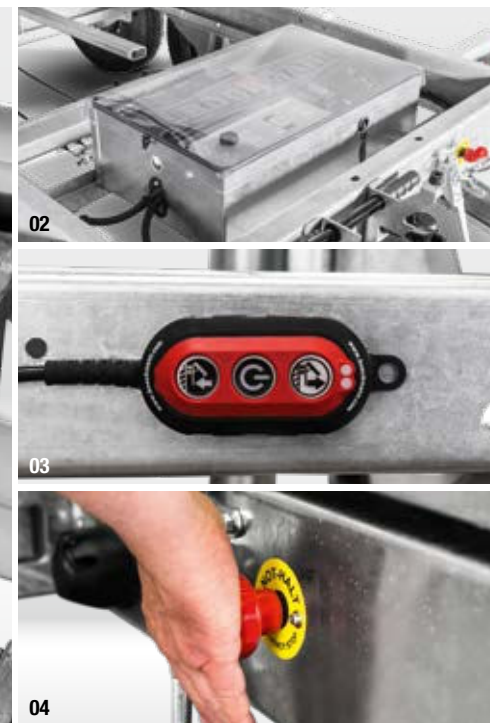



Vérin télescopique avec pompe manuelle

Grand vérin hydraulique télescopique avec pompe manuelle (incl. vanne de descente pour faciliter la descente) en cas de panne du système électro-hydraulique, protégé au niveau du timon en V. Les tuyaux hydrauliques sont protégés dans un tube en plastique séparé.



Boulon débrochable non interchangeable

Le système non interchangeable des boulons de sécurité offre plus de sécurité. L'enfichage incorrect des boulons et l'inclinaison de la superstructure sont exclus.



Tri-bennes en acier : Ridelles robustes

En version acier, les ridelles font 400 mm de hauteur (DK-ST à partir du modèle 3218). Rabattables sur les 4 côtés pour un chargement/déchargement facile.



Béquille de sécurité

pour la fixation de la superstructure. Une descente involontaire est ainsi impossible.



Fermetures à levier coudé

Les fermetures à levier coudé sont garanties d'une fermeture sûre et confortable des ridelles. La photo illustre le revêtement en tôle d'acier (option).

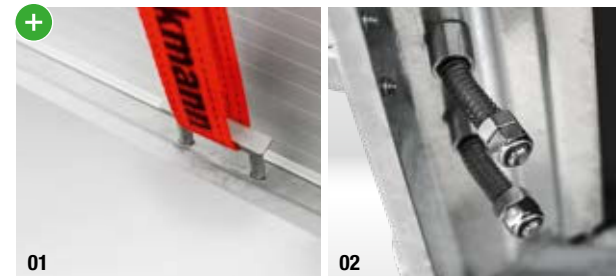

Étriers d'arrimage sans claquement, encastré (01) avec ressort (02)

4 étriers d'arrimage pour un arrimage sécurisé du chargement. Grâce à leur rebord biseauté, les étriers d'arrimage affleurent le plancher, créant ainsi une surface plane pour le chargement. Force de traction max. : 500 daN.



Nouveau profilé de charnière

Grâce à la nouvelle conception des ridelles et à l'optimisation des profilés de charnière, le chargement peut être transporté presque sans perte. Lorsque la ridelle est rabattue, le chargement est protégé de la saleté grâce à la construction pleine en partie haute.



Timon en V boulonné

Le timon en V est fixé de manière à faciliter l'entretien et ainsi renforcer la durée de vie de l'engin.



Fermeture excentrique sur le profil frontal

pour une sécurité de conduite accrue, surtout avec les accessoires.

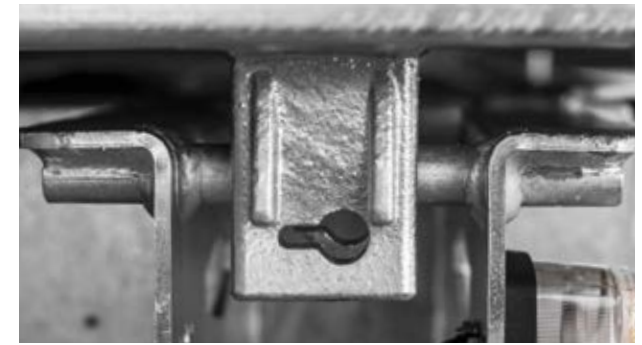

Palier avant autorisant 2 degrés de liberté : vers l'avant et l'arrière

Mécanisme de basculement résistant au chargement. Un chargement inégal ne vient pas restreindre le mécanisme de basculement.



Garde au sol élevée

La garde au sol élevée permet de se rapprocher au plus près des bords de pentes. La photo illustre la hayon pendulaire (option).



Câble de recharge

avec une prise 7 broches sur prise CTEK Comfort Connect pour plus de confort pendant le chargement. Le chargeur peut être branché facilement de l'extérieur (uniquement compatible avec les chargeurs CTEK).



Ridelle avant rabattable

La ridelle avant peut être rabattue pour faciliter le chargement (il n'est pas possible de rabattre entièrement la ridelle avant avec des rehausses de ridelle et montées).



Levier de frein à main plat et attelage sécurisé

Le levier de frein à main plat permet une prise en main facile et simplifie l'ouverture du coffre du véhicule tracteur. L'attelage en fonte massive assure un attelage sécurisé de la remorque.

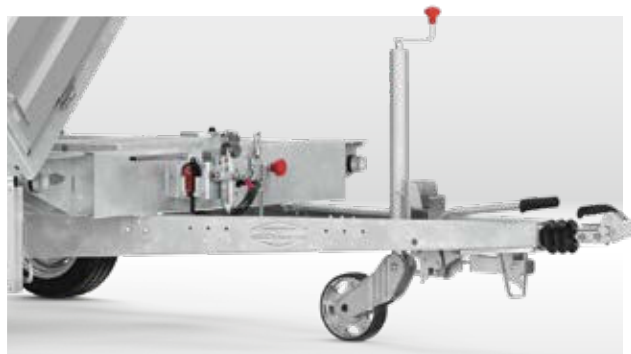

Roue jockey automatique pour charge lourde

assure une parfaite stabilité et se replie rapidement par manivelle. De série à partir de 3,5t de PTAC.



Modèles Profi Trois essieux

Les modèles trois essieux confèrent une trajectoire bien droite à la benne et un bon équilibre de conduite, surtout lorsque le poids de la charge est inégalement réparti.



La photo illustre la benne DK-AL 4121/35 P.

Plancher combiné et ridelles robustes (350 mm de hauteur)

Le plancher en contreplaqué est renforcé par une tôle en acier galvanisée permettant une résistance aux chocs et de chargements extrêmes. Les ridelles robustes sont à double paroi en aluminium, rabattables sur 4 côtés pour charger et décharger en toute simplicité.



Support d'essieu stable et pneumatiques haute qualité

Les modèles Profi des bennes sont équipés de pneumatiques haute qualité 14" (DK-ST/DK-AL 4121/35 P T avec pneumatiques 13") et d'un groupe d'essieux boulonnés à multiples points avec les appuis longs. Photo illustre l'amortisseur de roue (option).

Configurez en ligne : www.boeckmann.com

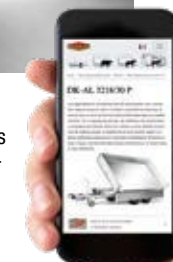

Accessoires. D'origine Böckmann.

La gamme d'accessoires d'origine Böckmann offre un large éventail d'options d'équipement pour adapter chaque modèle de benne basculante à vos besoins individuels. Découvrez encore plus d'accessoires en ligne ou contactez votre revendeur local Böckmann. Il vous conseillera volontiers !



Coffre de rangement

Le coffre de rangement très spacieux et verrouillable fait 440x150x210 mm et peut accueillir jusqu'à 20 kg de charge (indisponible pour les modèles deux essieux 2516).



01



02

Etriers d'arrimage supplémentaires sans claquement

Etriers d'arrimage sans claquement (01) avec ressort (02), pour des points d'arrimage additionnels sur la surface de chargement.



Hayon pendulaire

pour une hauteur de passage supérieure au déchargement. La nouvelle superstructure permet de gagner 60 mm de garde au sol pour le basculement de la benne et le rabattement des ridelles. Le point de rotation optimisé, en position rabattue, permet de réduire la distance par rapport au cadre.



Télécommande sans fil pour pompe hydraulique

La télécommande vous permet de commander le déchargement à distance.



Chargeur

assure une recharge rapide de la batterie grâce à sa haute performance, de sorte que la remorque est à nouveau pleinement opérationnelle après peu de temps.



Crochets de filet flexibles

Les nouveaux crochets flexibles facilitent la mise en place du filet de sécurisation du chargement sur le flanc des ridelles.



01

Pompe électro-hydraulique

avec pompe manuelle (de série sur les modèles Profi, 01) pour le déchargement rapide et simple des marchandises en vrac. Commande du câble de chargement et du chargeur conseillée. La commande à distance avec câble spiralé (02) est magnétique pour pouvoir être fixée à presque tous les points de la remorque.



02



Rampes de chargement

Les rampes de chargement en aluminium d'origine Böckmann facilitent le chargement de véhicules. Nous recommandons l'utilisation des rampes de chargement uniquement avec les béquilles télescopiques à manivelle (pack d'options Chargement Sécurisé).



Béquilles télescopiques à manivelle

Les béquilles télescopiques à manivelle, pivotantes et amovibles, sont boulonnées au cadre et garantissent une stabilité parfaite. Nous recommandons l'utilisation des rampes de chargement avec le pack d'options Chargement Sécurisé.



La photo illustre la benne DK-AL 3218/35 P avec béquilles télescopiques à manivelle, main-courante, hayon pendulaire et porte-échelle (option).

Main courante sur ridelles latérales et porte-échelle à l'avant

La main courante sur ridelles latérales d'origine Böckmann, pour un arrimage sécurisé du chargement (non compatible avec ridelles de 500 mm et pneumatiques 13"). Le porte-échelle à l'avant améliore la sécurité au transport, en particulier pour la fixation de charges hautes.



Amortisseurs de roue

pour une homologation à 100 km/h**.

* Les capacités indiquées s'appliquent uniquement aux rampes de chargement. Lors du chargement, veuillez toujours tenir compte du PTAC ou de la charge utile de votre remorque. – Nous recommandons d'utiliser les rampes de chargement en liaison avec des béquilles.

** L'homologation de limitation à 100 fait référence au code de la route allemand.



Pneumatiques spéciaux 13"

Avec les pneumatiques spéciaux 13", la hauteur de chargement est réduite d'env. 50 mm – idéal pour le chargement des engins de construction. Assure une faible garde au sol lors du basculement et du rabattement des ridelles.



Timon réglable en hauteur

Avec un timon réglable en hauteur, la remorque peut également être utilisée avec un remorqueur ou un véhicule tracteur (disponible à partir du modèle DK 3218).



Bâches et arceaux

Les modèles de bennes basculantes Bockmann sont disponibles également avec des bâches et des arceaux. La bâche existe en version coulissante ou à poser. D'autres coloris et hauteurs de bâches avec structures de bâches et d'arceau sont possibles. Vous pouvez également opter pour un marquage individuel. Votre revendeur Bockmann sur place vous conseille volontiers !



NOUVEAU

Bâche universelle

La bâche universelle est compatible avec l'ensemble des modèles de bennes. L'ajout d'accessoires ne pose aucun problème puisque les découpes de la bâche s'adapte aux différents types de caissons et de rehausses, voire de mains-courantes et de porte-échelles.



01



02

Support de roue de secours

Le support de roue de secours est situé à l'arrière, sous le plancher de la remorque et peut être facilement tiré vers l'extérieur si nécessaire (01). Le support peut également être monté sur la ridelle avant (02).



EASY[®]KIPP

Système hydraulique de basculement EasyKipp

pour le basculement de la charge maximale en utilisant une visseuse sans fil (disponible jusqu'à 2,7 t de PTAC).



Revêtement en tôle en acier sur la face intérieure des ridelles

pour renforcer les ridelles, pour un volume de chargement supérieur (en comparaison avec les ridelles en acier) et pour une protection renforcée, les ridelles en aluminium peuvent être munies d'un revêtement en tôle d'acier.



La photo illustre la benne DK-AL 3218/35 P.

Rehausse de ridelle en aluminium

La rehausse de ridelle double paroi, en aluminium anodisé, de 500 mm de haut, (incl. hayon pendulaire) permet d'accroître le volume de chargement*. En présence d'une rehausse de ridelle, la ridelle peut parfois reposer au sol lorsqu'elle est rabattue, en fonction de la hauteur de chargement.



Caisson en aluminium

350 mm ou 500 mm de hauteur avec profilé porteur, fermetures pendulaires et limiteur latéral ingénieux. Rabattable sur 3 côtés et grande stabilité grâce à la combinaison de ranchers d'angle de 4 mm et d'un profil en aluminium anodisé avec double chambre. Montage et démontage sans outils.

NOUVEAU



La photo illustre la benne DK-AL 3218/35 P.

Rehausse en acier de 600 mm ou rehausse grillagée en acier de 600 mm et 1000 mm

en acier de 3 mm avec renfort transversal massif. La fermeture pendulaire, les ingénieux limiteurs latéraux et le système de pivots supplémentaire confèrent à la benne une exceptionnelle stabilité. Le profilé porteur continu offre un appui optionnel sur la ridelle de base et une étanchéité fiable. Rabattable sur 3 côtés avec ridelle avant fixe, montage et démontage sans outils.

* Il n'est pas possible de rabattre entièrement la ridelle avant avec des rehausses de ridelle et un caisson monté

Accessoires.

Vue d'ensemble.



	Modèles Basic			Modèles Profi			
	2514 ¹	2516	3016	2516	3218	3718	4121
Amortisseurs de roue	●	●	●	●	●	●	●
Hauteur de chargement réduite avec pneumatiques spéciaux 13"	×	●	●	●	●	●	●
Rehausse grillagée en acier, 600 mm	●	●	●	●	●	●	●
Rehausse grillagée en acier 1000 mm	×	●	●	●	●	●	●
Caisson en aluminium 350 mm ²	●	●	●	●	●	●	●
Caisson en aluminium 500 mm ²	●	●	●	●	●	●	●
Rehausse en acier 600 mm	●	●	●	●	●	●	●
Bâche et arceaux	●	●	●	●	●	●	●
Hayon pendulaire arrière	●	●	●	●	●	●	●
Rehausse de ridelle à 500 mm ²	●	●	●	●	●	●	●
Tôle en acier galvanisé sur plancher	●	●	●	✓	✓	✓	✓
Main-courante sur ridelles latérales ³	●	●	●	●	●	●	●
Porte-échelle	●	●	●	●	●	●	●
Filet de protection de la charge	●	●	●	●	●	●	●
Coffre de rangement verrouillable ⁴	●	●	●	●	●	●	●
EasyKipp ⁵	●	●	●	●	●	×	×
Raccord hydraulique pour remorqueur ⁶	●	●	●	●	●	●	●
Pompe électro-hydraulique avec batterie, prise de chargement (12V / 95 Ah) et pompe manuelle	●	●	●	✓	✓	✓	✓
Pompe électro-hydraulique avec chargeur permanent (60 Ah) ⁷	●	●	●	●	●	●	●
Chargeur pour système électro-hydraulique	●	●	●	●	●	●	●
Crochets de filet	●	●	●	●	●	●	●
Rampes de chargement insérables ⁸	×	●	●	×	×	×	×
Rampes de chargement en alu, escamotables ⁸	×	×	×	●	●	●	●
Béquilles télescopiques à manivelle	●	●	●	●	●	●	✓
Roue jockey	✓	✓	×	×	×	×	×
Roue jockey automatique ⁹	●	✓	✓	●	✓	✓	×
Roue jockey automatique pour charge lourde ¹⁰	×	×	×	×	✓	✓	✓
Pack d'options Chargement sécurisé ¹¹	×	●	●	●	●	●	●

¹ Modèles à un essieu.

² En présence d'une rehausse, les ridelles peuvent reposer au sol lors du basculement, lorsqu'elles sont rabattues. Nous recommandons ici d'utiliser exclusivement le hayon pendulaire en mode pendulaire et le rabattement que pour le chargement.

³ Impossible avec ridelles de 500 mm et pneumatiques 13".

⁴ Coffre de rangement sur les modèles 2516 disponible uniquement pour les modèles à un essieu. Sur les modèles deux essieux de Basic et Profi, avec béquille télescopique à manivelle et en présence du système Easykipp, un seul coffre de rangement possible.

⁵ Disponible seulement sur les modèles jusqu'à 2,7 t de poids total.

⁶ Non compatible avec le système EasyKipp.

⁷ Câble de chargement et connecteur pour chargeur non inclus.

⁸ Disponible seulement en combinaison avec des béquilles télescopiques à manivelle.

⁹ Roue jockey automatique de série sur les modèles deux essieux.

¹⁰ Versions 3500 kg de série avec roue jockey automatique pour charge lourde. Disponible en option sur la version 2700 kg et 3000 kg.

¹¹ Le pack d'options est composé des rampes de chargement et des béquilles télescopiques à manivelle.

Caractéristiques techniques.

Modèle	Dimensions intérieures			PTAC en kg	Charge utile en kg	Roue jockey	Pneumatiques	Hauteur de chargement en mm	Frein à inertie
	Longueur en mm	Largeur en mm	Hauteur en mm						
RK-AL 2514/15	2560	1400	300	1500	1021	oui	13"	710	oui
RK-AL 2516/15	2560	1650	300	1500	904	oui	14"	760	oui
RK-AL 2516/20	2560	1650	300	2000	1344	oui	14"	750	oui
RK-AL 2516/27	2560	1650	300	2700	2034	oui	14"	750	oui
RK-AL 3016/27	3060	1650	300	2700	1975	oui	14"	750	oui
RK-AL 3016/30	3060	1650	300	3000	2255	oui	14"	760	oui
DK-AL 2516/15	2560	1650	300	1500	879	oui	14"	760	oui
DK-AL 2516/18	2560	1650	300	1800	1169	oui	14"	770	oui
DK-AL 2516/27	2560	1650	300	2700	2009	oui	14"	750	oui
DK-AL 2516/30	2560	1650	300	3000	2289	oui	14"	760	oui
DK-AL 3016/27	3060	1650	300	2700	1950	oui	14"	750	oui
DK-AL 3016/30	3060	1650	300	3000	2230	oui	14"	760	oui
<hr/>									
Série DK-AL- / DK-ST									
Modèles Profi									
DK-AL 2516/27 P	2560	1650	350	2700	2045	oui	14"	770	oui
DK-AL 2516/30 P	2560	1650	350	3000	2325	oui	14"	780	oui
DK-AL 3218/27 P	3240	1800	350	2700	1770	oui	14"	760	oui
DK-AL 3218/30 P	3240	1800	350	3000	2050	oui	14"	770	oui
DK-AL 3218/35 P	3240	1800	350	3500	2510	oui	14"	780	oui
DK-AL 3718/30 P	3740	1800	350	3000	2000	oui	14"	770	oui
DK-AL 3718/35 P	3740	1800	350	3500	2460	oui	14"	780	oui
DK-AL 4121/35 P	4140	2100	350	3500	2280	oui	14"	820	oui
DK-AL 4121/35 P T	4140	2100	350	3500	2180	oui	13"	760	oui
<hr/>									
DK-ST 3218/27 P	3240	1800	400	2700	1670	oui	14"	760	oui
DK-ST 3218/30 P	3240	1800	400	3000	1950	oui	14"	770	oui
DK-ST 3218/35 P	3240	1800	400	3500	2410	oui	14"	780	oui
DK-ST 3718/30 P	3740	1800	400	3000	1875	oui	14"	770	oui
DK-ST 3718/35 P	3740	1800	400	3500	2335	oui	14"	780	oui
DK-ST 4121/35 P	4140	2100	400	3500	2120	oui	14"	820	oui
DK-ST 4121/35 P T	4140	2100	400	3500	2020	oui	13"	760	oui

AL = Ridelles en aluminium ST = Ridelles en acier P = Modèles série Profi T = Trois essieux

Sous réserves de modifications dans la conception et dans l'équipement. Le poids à vide augmente en cas d'ajout d'accessoires (poids de base). La charge utile est réduite en conséquence. Poids et dimensions approximatifs, modifications possibles en cas d'ajout d'équipements supplémentaires, illustrations en partie divergentes de l'équipement de série. Vous trouverez le catalogue complet d'accessoires dans notre tarif. Votre partenaire Böckmann saura vous donner des conseils sincères et avisés !

Votre revendeur Böckmann à votre service :



REMORQUES DE PREMIÈRE CLASSE