



Remorques plateau

Conçues pour tout ce qui est volumineux. Sophistiquées jusque dans le moindre détail.

www.boeckmann.com



REMORQUES DE PREMIÈRE CLASSE





Conçues pour tout ce qui est volumineux. Sophistiquées jusque dans le moindre détail.

Notre passion pour les solutions innovantes de transport nous motive depuis plus de 65 ans. Notre objectif : construire des remorques vous facilitant le travail et fonctionnant simplement, peu importe la tâche. Et ce, tous les jours. C'est la raison pour laquelle nous nous sommes de nouveau focalisés sur les besoins des utilisateurs privés et professionnels lors du développement des nouvelles remorques plateau. Les pages suivantes vous dévoileront le résultat de nos cogitations. Il ne nous reste plus qu'à vous souhaiter une bonne lecture !

Klaus Bötter

Sommaire

Qualité	04
Sélection du modèle	05
Modèles Basic	06
Modèles Profi	12
Accessoires	16
Caractéristiques techniques	22

Qualité. Les choses ne sont pas faites à moitié.

Les remorques utilitaires de Böckmann sont de vraies bêtes de somme. Développées pour les tâches les plus dures, elles débordent de stabilité et de longévité. Qu'il s'agisse du bricoleur plein d'ambitions ou du pro expérimenté, c'est au plus tard pendant l'utilisation que l'on décèle tout ce que renferme une remorque de Böckmann : maîtrise de l'ingénierie, combinée à des solutions de détails pratiques. Toujours focalisés sur les besoins des clients, dans le but de construire des remorques d'excellente qualité et fonctionnalité. Jugez-en par vous-même. D'abord en feuilletant les pages suivantes, puis chez votre partenaire Böckmann sur site. Il se fera un plaisir de vous conseiller – avec sincérité et compétence !



La figure montre le modèle HL-AL 5121/27.



Sélection du modèle. Basic et Profi.



La figure montre le modèle HL-AL 2514/75.

Modèles Basic: Version un ou deux essieux

- ✓ Ridelles en aluminium rabattables des 4 côtés
- ✓ Longue fermeture de serrage
- ✓ Plancher en contreplaqué anti-dérapant
- ✓ Boucles d'arrimage superposées, sans claquements
- ✓ Modèle tandem disponible également avec hauteur de chargement plus basse

Infos complémentaires à partir de la page 06.



La figure montre le modèle HL-AL 5121/27.

Modèles Profi: Version deux ou trois essieux

- ✓ Ridelles en aluminium rabattables des 4 côtés
- ✓ Longue fermeture de serrage en option avec fermeture à levier coudé
- ✓ Plancher en contreplaqué anti-dérapant (à partir du modèle 6221, deux planchers en contreplaqué divisés)
- ✓ Système de boucles d'arrimage encastrées, sans claquements
- ✓ Disponible en 2 hauteurs de chargement

Infos complémentaires à partir de la page 12.

En un coup d'oeil. Modèles Basic.

Grâce aux ridelles rabattables des 4 côtés, les remorques plateau robustes de la classe de base peuvent être chargées rapidement et simplement de tous les côtés. Et ce, aussi bien sur la variante freinée que sur celle non freinée. Réalisés en aluminium de haute qualité éprouvée, et avec une charge utile jusqu'à une tonne, les modèles de la classe de base s'avèrent les partenaires idéals quand il en va de petits transports.

Versions de modèles en un coup d'œil

L x l (mm) Dimensions intérieures	Version	Poids total (kg)
2560 x 1400	simple essieu	750/1350/1500
2560 x 1650	simple essieu	1350/1500
2560 x 1650	double essieu	2000
3060 x 1650	double essieu	2000/2700

Vous trouverez d'autres équipements de base aux pages suivantes. Pour de plus amples détails techniques, consulter les tableaux de la page 21. Les remorques illustrées contiennent partiellement des accessoires spéciaux.

+ Les valeurs ajoutées de Böckmann :
Vous ne les trouverez que chez nous !
Détails sur les pages suivantes.

**+ 4 ranchers
angulaires en acier
avec 4 mm d'épaisseur
de cloison**

permettant le montage d'un porte-échelle, d'une rehausse grille d'acier ou de bâches et arceaux. Vissés et emboîtables, faciles à retirer pour un chargement sans barrière.

+ 4 étriers d'arrimage installés

pour un arrimage sécurisé du chargement – d'autres étriers d'arrimage pouvant être postéquipés en option.

**Ridelles en aluminium
rabattables des 4 côtés, 300 mm**

pour un chargement et déchargement aisés de tous les côtés.

**+ Nouveau profil de charnière et
ridelle avec étanchéité mécanique**

protège des projections d'eau par le bas.



+ Plancher sérigraphié monobloc

pour une surface de chargement robuste, vissée et antidérapante, à plusieurs couches de collage et vitrifiée.

Manivelle pour la béquille télescopique

Les béquilles télescopiques à manivelle sont disponibles en option.

8 fermetures de grande longueur robustes encastrées

pour un desserrage et une fixation rapides des ridelles.

La figure montre le modèle **HL-AL 2516/20**, freiné; en option: main-courante et béquilles télescopiques à manivelle.



Équipement de base. Modèles Basic.

Qualité originale Böckmann pour tous les modèles de remorques plateau. Autrement dit : grande longévité et valeur de revente particulièrement élevée grâce à l'utilisation de matériaux de haute qualité et à une finition parfaitement solide.

NOUVEAU

Ranchers angulaires en acier avec 4 mm d'épaisseur de paroi permettant le montage d'un porte-échelle, d'une rehausse grille d'acier ou de bâches et arceaux. Vissés et emboîtables, faciles à retirer pour un chargement sans barrière.



Étriers d'arrimage silencieux

Jusqu'à 6 étriers d'arrimage silencieux, montés avec ressort sur le cache latéral, pour un arrimage sécurisé du chargement, d'autres étriers d'arrimage pouvant être postéquipés en option.



Grand volume de chargement

Exploitation optimale du plan de chargement avec ridelles en aluminium d'une hauteur de 300 mm.



Feux de position

Disposition améliorée des feux de position avec boîtier en caoutchouc supplémentaire.



Charnières

Les charnières en fonte massives des ridelles en aluminium permettent le décrochage des ridelles sans outil.



Nouveau profil de charnière et ridelle avec étanchéité mécanique

protège des projections d'eau par le bas. Des charnières latérales empêchent la pénétration de la saleté.



Fermeture de grande longueur

pour un desserrage et une fixation sécurisés et rapides des ridelles.



Châssis en construction robuste

La construction de la remorque plateau consiste en un châssis de base galvanisé à chaud et résistant aux torsions, avec plateau massif en acier ainsi qu'en un essieu à suspension en caoutchouc exempt de maintenance avec suspension à une roue – pour assurer un excellent entretien et service pour des sollicitations extrêmement élevées.



Ridelles en aluminium rabattables des 4 côtés
pour un chargement et déchargement aisés de tous les côtés.



Faible hauteur de chargement

De série, les remorques plateau de la classe de base sont équipées de pneumatiques spéciaux. Ceci réduit la hauteur de chargement jusqu'à 610 mm.



Support d'éclairage robuste

Le support d'éclairage robuste avec tampons de butée de chaque côté protège l'éclairage contre tout endommagement dû au hayon.



Roue jockey

pour un appui sécurisé et une montée rapide par manivelle (en option sur HL-AL 2514/75).



Configuration en ligne :
www.boeckmann.com

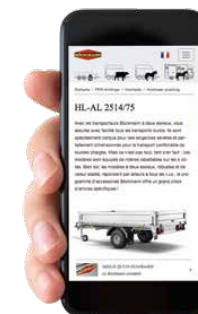

En un coup d'oeil. Modèles Profi.

Les remorques plateau de la classe Pro vous permettent d'assumer chaque transport lourd avec légèreté. Elles sont spécialement conçues pour de hautes exigences et conçues de manière idéale pour le transport confortable de charges lourdes. À partir d'une longueur intérieure de cinq mètres, les ridelles divisées font partie de l'équipement de base. Les remorques plateau robustes et durables de la classe Pro ne laissent aucun désir inexaucé.

Versions de modèles en un coup d'œil

L x l (mm) Dimensions intérieures	Poids total (kg)
3240 x 1800	2000/2700/3000/3500
3740 x 1800	2000/2700/3000/3500
4140 x 1800	2700/3000/3500
4140 x 2100	2700/3000/3500
5140 x 1800	2700/3000/3500
5140 x 2100	2700/3000/3500
6240 x 2100	2700/3000/3500
6240 x 2450	2700/3500

Vous trouverez d'autres équipements de base aux pages suivantes.
Pour de plus amples détails techniques, consulter les tableaux de la page 21.
Les remorques illustrées contiennent partiellement des accessoires spéciaux.

+ Les valeurs ajoutées de Böckmann :
Vous ne les trouverez que chez nous !
Détails sur les pages suivantes.

+ Nouveau profil de charnière et ridelle avec étanchéité mécanique
protège des projections d'eau par le bas.

+ Disponibles en 2 hauteurs de chargement

Les modèles de remorque plateau de la classe Pro sont disponibles au choix en 2 hauteurs de chargement (HL-AL / HL-AL-F).

+ Ridelles en aluminium rabattables des 4 côtés, 300 mm

pour un chargement et déchargement aisés de tous les côtés.

Pneus de haute qualité

pour une conduite agréable,
disponibles au choix en version 14" ou 13".



+ Plancher sérigraphié monobloc

pour une surface de chargement robuste, vissée et antidérapante, à plusieurs couches de collage et vitrifiée.

+ 4 ranchers angulaires en acier

permettant le montage d'un porte-échelle, d'une rehausse grille d'acier ou de bâches et arceaux. Vissés et emboîtables, faciles à retirer pour un chargement sans barrière.

Roue jockey autom.

pour un appui sécurisé et une montée rapide par manivelle.

La figure montre le modèle **HL-AL 5121/27**, freiné avec avec roue jockey; fermetures à levier coudé en option.

+ Système d'étriers d'arrimage encastré

pour faciliter la sécurisation de la charge et assurer un arrimage à la fois professionnel et sécurisé.

Étrier support renforcé

pour protection supplémentaire du timon et de l'attelage.



Équipement de base. Modèles Profi.



2 variantes de fermetures

Sur les remorques plateaux Böckmann, le choix vous appartient : Longue fermeture de serrage (01, de série), fermeture à levier coudé (02, en option).

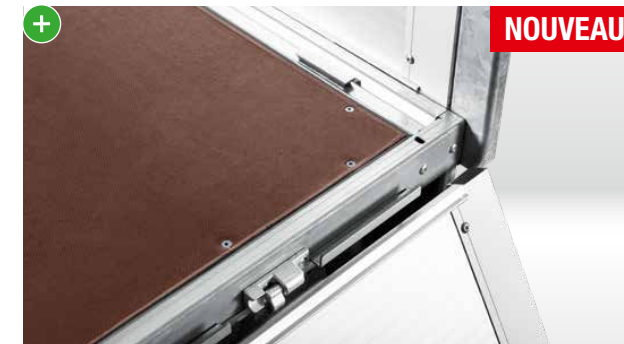

Nouveau profil de charnière et ridelle avec étanchéité mécanique protège des projections d'eau par le bas. Des charnières latérales empêchent la pénétration de la saleté.

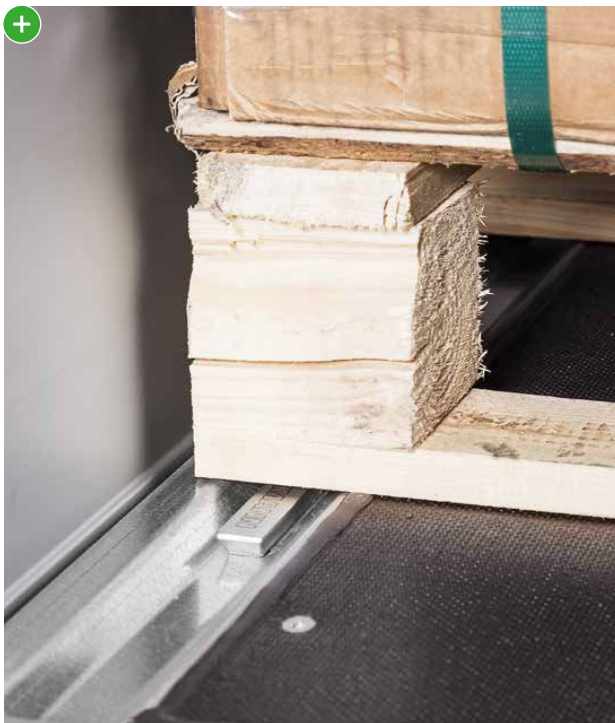

Nouveau système d'étriers d'arrimage encastré et silencieux

Le nouveau système d'étriers d'arrimage innovant de Böckmann simplifie l'arrimage de la charge. Il est logé de manière élastique, est silencieux et extrêmement simple à bloquer et disparaît dans le sol, en cas de non-utilisation, pour ne pas gêner.



Châssis en construction robuste

La construction de la remorque plateau consiste en un châssis de base galvanisé à chaud et résistant aux torsions, avec plateau massif en acier ainsi qu'en un essieu à suspension en caoutchouc exempt de maintenance avec suspension à une roue – pour assurer un excellent entretien et service pour des sollicitations extrêmement élevées.



Pneus de 13" et support d'essieu (faible hauteur de chargement)

Les modèles de la série HL-AL-F sont équipés de pneus de 13" et d'un support d'essieu spécial et peuvent, grâce à la faible hauteur de chargement et du faible angle d'accès qui en résulte, transporter confortablement des engins ou des véhicules. Pour un chargement et déchargement rapides.



Ailes en plastique recyclables, résistant aux chocs

Les remorques plateau de la série HL-AL sont équipées d'une aile en plastique recyclable résistant aux chocs (série HL-AL-F avec deux ailes).



Ridelles

Ridelles rabattables des 4 côtés pour chargement et déchargement aisés. Les ranchers angulaires en acier, galvanisés à chaud et faciles à remplacer, assurent la retenue des bâches et arceaux.



Ridelles divisées

À partir d'une longueur intérieure de cinq mètres, les remorques plateau sont équipées de série de ridelles latérales divisées (en option: béquilles télescopiques à manivelle et fermetures à levier coudé).



Roue jockey

Les modèles de remorque plateau de la classe Pro sont équipés de série d'une roue jockey automatique et d'un attelage robuste (poids total en charge de 3,5 t avec attelage en fonte massif).



Configuration en ligne :
www.boeckmann.com



Accessoires. Les originaux de Böckmann.

La gamme d'accessoires originaux de Böckmann offre de nombreuses possibilités pour équiper votre remorque plateau individuellement en fonction de vos besoins. Vous trouverez d'autres accessoires soit en ligne, soit en vous adressant tout simplement à votre partenaire Böckmann local. Ce dernier se tient à votre entière disposition !



Rampes de chargement

Les rampes de chargement originales en aluminium de Böckmann facilitent le chargement de véhicules. La capacité de charge par paire est de 2000 ou 2700 kg. Lors du chargement, toujours tenir compte du poids total en charge admissible ou du poids supplémentaire de la remorque. Nous recommandons d'utiliser les rampes en combinaison avec des béquilles.



Sécurité de transport

Main-courante de ridelle (01) et barres d'arrimage avec rail de fixation (02) pour un arrimage sécurisé de la charge. Le porte-échelle (03) augmente la sécurité du transport et de la conduite – en particulier pour les marchandises en hauteur.





Treuil

Treuil mécanique robuste monté sur socle, pour un chargement et déchargement sécurisé.



01

Bâche universelle

La bâche universelle est utilisable pour tous les modèles de remorques plateaux (01). L'étrier disponible en option (02) assure une évacuation efficace de l'eau de pluie et de projection. Il est possible d'ajouter des accessoires sans problème, car toutes les rehausses sont prises en compte par les découpes.



02



Systèmes de bâches

La construction pour bâche et arceau protège de manière fiable votre marchandise contre les intempéries. D'autres couleurs et hauteurs de bâches ainsi que d'autres constructions de bâches et arceaux sont disponibles. Une inscription individuelle s'avère également possible. Votre partenaire Böckmann local se fera un plaisir de vous conseiller, avec sincérité et compétence !



Rehausse de caisse

La rehausse de caisse rabattable en aluminium anodisé augmente la hauteur de chargement de 350 mm - pour un chargement massif (uniquement possible avec la fermeture à course longue sur la ridelle de base).



Rehausse de caisse (hauteur 350 mm ou 500 mm), oscillante

avec profilé porteur continu, fermetures pendulaires et limiteur latéral bien pensé. Oscillant sur 3 côtés et particulièrement stable grâce à la combinaison de ranchers en acier de 4 mm et profilé en aluminium anodisé avec double chambre. Montage et démontage sans outils (fermeture à levier coudé en option).



Rehausse de ridelle en aluminium

La ridelle en aluminium robuste, à double paroi et anodisée, rehaussée à 500 mm, crée plus d'espace pour votre chargement* (en option: fermeture à levier coudé).



Rehausse en acier de 600 mm ou rehausse grillagée en acier de 600 mm et 1000 mm

en acier de 3 mm avec renfort transversal massif. La fermeture pendulaire, les ingénieux limiteurs latéraux et le système de pivots supplémentaire confèrent à la benne une exceptionnelle stabilité. Le profilé porteur continu offre un appui optimal sur la ridelle de base. Oscillant sur 3 côtés avec ridelle avant fixe, montage et démontage sans outils (fermeture à levier coudé en option).



Main-courante de ridelle

La main-courante de ridelle permet un arrimage précis du chargement (jusqu'à 150 kg).



Coffre de rangement

Avec 440 x 150 x 210 mm et un chargement maxi de 20 kg, le coffre de rangement verrouillable est très spacieux.



Roue de secours

La roue de secours peut être fixée à divers endroits. Votre partenaire Böckmann se fera un plaisir de vous conseiller !



Version en acier

Les ridelles robustes en acier font 400 mm de haut (disponibles pour les modèles 3218 à 4121). Rabattables sur les 4 côtés pour un chargement/déchargement facile. Ridelles en acier compatibles uniquement avec la fermeture à levier coudé.



Crochets de filet flexibles

Les nouveaux crochets flexibles facilitent la mise en place du filet de sécurisation du chargement sur le flanc des ridelles.



Revêtement en tôle en acier sur la face intérieure des ridelles

pour renforcer les ridelles, pour un volume de chargement supérieur (en comparaison avec les ridelles en acier) et pour une protection renforcée, les ridelles en aluminium peuvent être munies d'un revêtement en tôle d'acier (compatibles uniquement avec les fermetures à levier coudé).

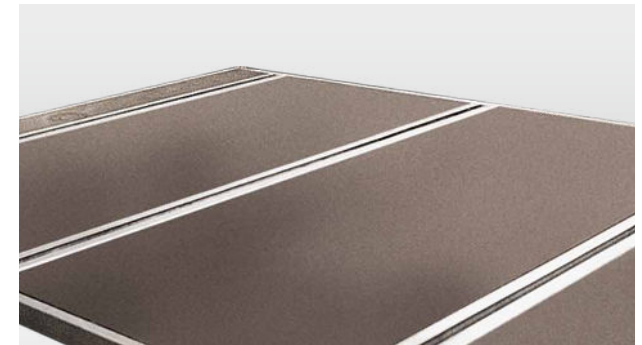

Rail en C pour le transport de vitres

Clairs et nets : les rails en C (seulement transversaux) pour le montage de châssis de vitres.



01

Béquille télescopique à manivelle

Les béquilles télescopiques à manivelle destinés aux modèles de remorque plateau de la classe Pro accélèrent et simplifient la sécurisation des remorques plateau : Pour cela, la poignée de blocage (01) est tirée, la béquille télescopique à manivelle se déplie vers le bas avant d'être de nouveau bloquée. La manivelle est tournée jusqu'à ce que l'appui sécurise fermement la remorque plateau (02). La manivelle fournie est simplement insérée et tournée.

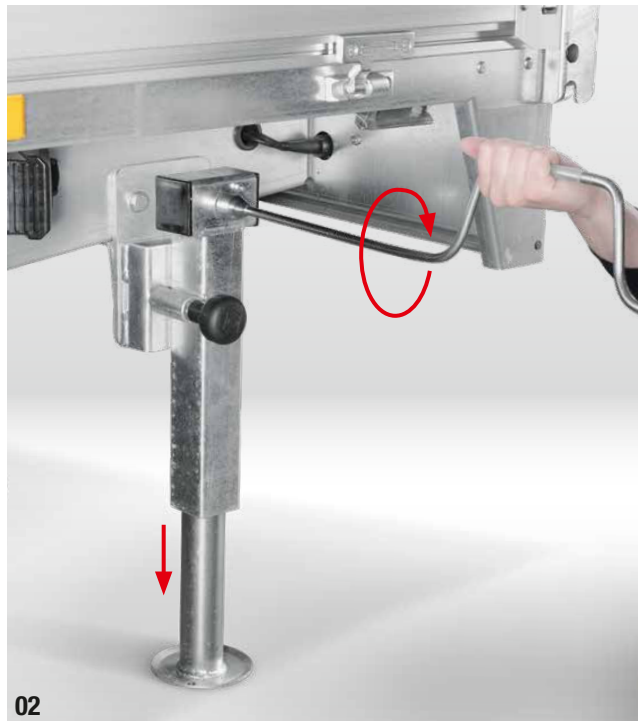

02



Logements pour rampes préparés (option)

Toutes les remorques plateaux Bockmann de la classe PRO peuvent être préparées pour recevoir des rampes d'accès (en option). Pour un montage ultérieur sans problème.

Accessoires.

En un coup d'œil.



	Classe de base			Classe Pros							
	2514	2516	3016	3218	3718	4118	4121	5118	5121	6221	6224
Amortisseur de roue	●	●	●	●	●	●	●	●	●	●	●
Rallonge de timon (1,75 m / 2 m)	×	×	×	×	×	×	●	×	●	●	●
Timon réglable en hauteur (à partir d'un poids total de 2,7 t, possible uniquement sur les modèles F)	×	×	×	●	●	●	●	●	●	●	●
Anneau de timon DIN (seulement en liaison avec timon réglable en hauteur)	×	×	×	●	●	●	●	●	●	●	●
Roues et supports de secours	●	●	●	●	●	●	●	●	●	●	●
Coffre de rangement ¹ (étanche)	●	●	●	●	●	●	●	●	●	●	●
Bâche et arceau 1000 mm	●	●	×	×	×	×	×	×	×	×	×
Bâche et arceau 1300 mm	●	●	×	×	×	×	×	×	×	×	×
Bâche et arceau 1500 mm	×	●	●	●	●	●	●	●	●	●	●
Bâche et arceau 1700 mm	×	×	●	●	●	●	●	●	●	●	●
Bâche et arceau 1900 mm	×	×	×	●	●	●	●	●	●	●	●
Bâche et arceau, 1 côté relevable	●	●	●	●	●	●	●	●	●	●	●
Bâche coulissante, pouvant être écartée d'un côté (à partir de HL-AL 5121/HL-AL 6224 avec ranger central)	●	●	●	●	●	●	●	●	●	●	●
Bâche universelle	●	●	●	●	●	●	●	●	●	●	●
Rehausse grillagée en acier 600 mm ou 1000 mm, oscillante sur 3 côtés	●	●	●	●	●	●	●	×	×	×	×
Rehausse en acier de 600 mm, oscillante sur 3 côtés	●	●	●	●	●	●	●	●	●	●	●
Rehausse de ridelle de 300/350 à 500 mm ²	●	●	●	●	●	●	●	●	●	●	●
Rehausse de caisse 350 mm, rabattable ^{2,3}	●	●	●	●	●	●	●	×	×	×	×
Rehausse de caisse 350 mm ou 500 mm, oscillante sur 3 côtés ²	●	●	●	●	●	●	●	●	●	●	●
Fermeture à levier coudé ⁴	×	×	×	●	●	●	●	●	●	●	×
Rail en C (seulement transversal) encastré dans le plancher	●	●	●	●	●	●	●	●	●	●	●
Tôle striée en alu sur le plancher	●	●	●	●	●	●	●	●	●	●	●
Tôle en acier galvanisée sur plancher	●	●	●	●	●	●	●	●	●	●	●
Main-courante de ridelle, galvanisée à chaud	●	●	●	●	●	●	●	●	●	●	●
Porte-échelle, galvanisée à chaud	●	●	●	●	●	●	●	●	●	●	●
Rampes de chargement en alu, escamotables	×	●	●	●	●	●	●	●	●	●	●
Béquilles télescopiques à manivelle ³	●	●	●	●	●	●	●	●	●	●	●
Roue jockey	✓ ⁶	✓	✓ ⁷	●	●	●	●	●	●	●	●
Roue jockey autom.	●	●	✓ ⁷	✓	✓	✓	✓	✓	✓	✓	✓
Couverture en tôle d'acier ⁸ avec fermeture à levier coudé	×	×	×	●	●	●	●	×	×	×	×
Crochets de filet flexibles	●	●	●	●	●	●	●	●	●	●	●

¹ Pas en combinaison avec des béquilles télescopiques à manivelle, sur HL-AL 2516 seulement possible avec essieu simple jusqu'à 1500 kg

² Avec les rehaussements de ridelles et la rehausse de caisson montés, la ridelle avant ne se laisse pas complètement rabattre, pas disponible en combinaison avec la main-courante

³ Compatible seulement avec la longue fermeture de serrage sur la ridelle de base

⁴ De série sur les ridelles en acier

⁵ À partir du modèle 3218, les modèles de remorques plateau sont équipés de béquilles télescopiques à manivelle

⁶ Sur la HL-AL 2514/75, la roue jockey est disponible en option

⁷ Sur la HL-AL 3016/27(F), la roue jockey autom. fait partie de

l'équipement de base

⁸ Incompatible avec les modèles acier

L'ajout d'accessoires augmente le poids à vide (poids de base). La charge utile s'en trouve d'autant réduite. Le catalogue intégral d'accessoires est indiqué dans notre tarif. Votre partenaire Böckmann se fera un plaisir de vous conseiller – avec sincérité et compétence !

✓ fait déjà partie de l'équipement de base

● disponible en tant qu'accessoire

× impossible

Caractéristiques techniques.

Modèle	Dimensions intérieures			Rancher central	Poids total en kg	Charge utile en kg	Roue jockey	Pneus	Hauteur de chargement en mm	Frein à inertie
	Longueur en mm	Largeur en mm	Hauteur en mm							
Série HL-AL-/HL-AL-F										
Modèles Basic										
HL-AL 2514/75	2560	1400	300	non	750	531	non	8,5"	610	non
HL-AL 2514/135 /15	2560	1400	300	non	1350/1500	1068/1211	oui	12"	650	oui
HL-AL 2516/135 /15	2560	1650	300	non	1350/1500	1058/1197	oui	12"	650	oui
HL-AL 2516/20	2560	1650	300	non	2000	1614	oui	13"	680	oui
HL-AL 2516/20 F	2560	1650	300	non	2000	1610	oui	12"	650	oui
HL-AL 3016/20	3060	1650	300	non	2000	1581	oui	13"	680	oui
HL-AL 3016/20 /27 F	3060	1650	300	non	2000/2700	1578/2267	oui/autom.	12"	650	oui
Série HL-/HL-F										
Modèles Profi										
HL-AL 3218/20 /27	3240	1800	350	non	2000/2700	1440/2134	autom.	14"	740/740	oui
HL-AL 3218/20 /27 F	3240	1800	350	non	2000/2700	1424/2146	autom.	13"	660	oui
HL-AL 3218/30 /35	3240	1800	350	non	3000/3500	2401/2897	autom.	14"	755/770	oui
HL-AL 3218/30 /35 F	3240	1800	350	non	3000/3500	2420/2860	autom.	13"	660/670	oui
HL-AL 3718/20 /27	3740	1800	350	non	2000/2700	1425/2102	autom.	14"	740/740	oui
HL-AL 3718/20 /27 F	3740	1800	350	non	2000/2700	1419/2119	autom.	13"	660	oui
HL-AL 3718/30 /35	3740	1800	350	non	3000/3500	2396/2892	autom.	14"	755/770	oui
HL-AL 3718/30 /35 F	3740	1800	350	non	3000/3500	2410/2845	autom.	13"	660/670	oui
HL-AL 4118/27	4140	1800	350	non	2700	2069	autom.	14"	740	oui
HL-AL 4118/27 F	4140	1800	350	non	2700	2075	autom.	13"	660	oui
HL-AL 4118/30 /35	4140	1800	350	non	3000/3500	2362/2775	autom.	14"	755/770	oui
HL-AL 4118/30 /35 F	4140	1800	350	non	3000/3500	2293/2789	autom.	13"	660/670	oui
HL-AL 4121/27	4140	2100	350	non	2700	2038	autom.	14"	740	oui
HL-AL 4121/27 F	4140	2100	350	non	2700	2032	autom.	13"	660	oui
HL-AL 4121/30 /35	4140	2100	350	non	3000/3500	2304/2740	autom.	14"	755/770	oui
HL-AL 4121/30 /35 F	4140	2100	350	non	3000/3500	2307/2753	autom.	13"	660/670	oui
HL-AL 5118/27	5140	1800	350	oui	2700	1901	autom.	14"	740	oui
HL-AL 5118/27 F	5140	1800	350	oui	2700	1831	autom.	13"	660	oui
HL-AL 5118/30 /35	5140	1800	350	oui	3000/3500	2108/2604	autom.	14"	755/770	oui
HL-AL 5118/30 /35 F	5140	1800	350	oui	3000/3500	2122/2618	autom.	13"	660/670	oui
HL-AL 5121/27	5140	2100	350	oui	2700	1847	autom.	14"	740	oui
HL-AL 5121/27 F	5140	2100	350	oui	2700	1835	autom.	13"	660	oui
HL-AL 5121/30 /35	5140	2100	350	oui	3000/3500	2107/2550	autom.	14"	755/770	oui
HL-AL 5121/30 /35 F	5140	2100	350	oui	3000/3500	2126/2622	autom.	13"	660/670	oui
HL-AL 6221/27	6240	2100	350	oui	2700	1594	autom.	14"	740	oui
HL-AL 6221/30 /35 F	6240	2100	350	oui	3000/3500	1893/2389	autom.	13"	660/670	oui
HL-AL 6221/30 /35	6240	2100	350	oui	3000/3500	1879/2375	autom.	14"	755/770	oui
HL-AL 6224/27	6240	2450	350	oui	2700	1581	autom.	14"	755	oui
HL-AL 6224/35	6240	2450	350	oui	3500	2299	autom.	14"	770	oui
HL-AL 6224/35 F	6240	2450	350	oui	3500	2325	autom.	13"	670	oui

Sous réserve de modification de la construction et de l'équipement. L'ajout d'accessoires augmente le poids à vide (poids de base). La charge utile s'en trouve d'autant réduite. Poids et dimensions approximatifs, modifications possibles dues à l'équipement supplémentaire, les figures dans la présente brochure ne correspondent partiellement pas à l'équipement de base. Le catalogue intégral d'accessoires est indiqué dans notre tarif. Votre partenaire Böckmann se fera un plaisir de vous conseiller – avec sincérité et compétence !

Série HL-ST
Modèles Profi

Modèle	Dimensions intérieures			Rancher central	Poids total en kg	Charge utile en kg	Roue jockey	Pneus	Hauteur de chargement en mm	Frein à inertie
	Longueur en mm	Largeur en mm	Hauteur en mm							
HL-ST 3218/20	3240	1800	390	non	2000	1355	autom.	14"	740	oui
HL-ST 3218/20 F	3240	1800	390	non	2000	1355	autom.	13"	660	oui
HL-ST 3218/27	3240	1800	390	non	2700	2049	autom.	14"	740	oui
HL-ST 3218/27 F	3240	1800	390	non	2700	2061	autom.	13"	660	oui
HL-ST 3218/30	3240	1800	390	non	3000	2321	autom.	14"	755	oui
HL-ST 3218/30 F	3240	1800	390	non	3000	2335	autom.	13"	660	oui
HL-ST 3218/35	3240	1800	390	non	3500	2758	autom.	14"	770	oui
HL-ST 3218/35 F	3240	1800	390	non	3500	2775	autom.	13"	670	oui
HL-ST 3718/20	3740	1800	390	non	2000	1298	autom.	14"	740	oui
HL-ST 3718/20 F	3740	1800	390	non	2000	1324	autom.	13"	660	oui
HL-ST 3718/27 F	3740	1800	390	non	2700	2003	autom.	13"	660	oui
HL-ST 3718/30	3740	1800	390	non	3000	2301	autom.	14"	755	oui
HL-ST 3718/30 F	3740	1800	390	non	3000	2315	autom.	13"	660	oui
HL-ST 3718/35	3740	1800	390	non	3500	2708	autom.	14"	770	oui
HL-ST 3718/35 F	3740	1800	390	non	3500	2750	autom.	13"	670	oui
HL-ST 3718/27	3740	1800	390	non	2700	2007	autom.	14"	740	oui
HL-ST 4118/27	4140	1800	390	non	2700	1969	autom.	14"	740	oui
HL-ST 4118/27 F	4140	1800	390	non	2700	1975	autom.	13"	660	oui
HL-ST 4118/30	4140	1800	390	non	3000	2262	autom.	14"	755	oui
HL-ST 4118/30 F	4140	1800	390	non	3000	2251	autom.	13"	660	oui
HL-ST 4118/35	4140	1800	390	non	3500	2687	autom.	14"	770	oui
HL-ST 4118/35 F	4140	1800	390	non	3500	2712	autom.	13"	670	oui
HL-ST 4121/27	4140	2100	390	non	2700	1933	autom.	14"	740	oui
HL-ST 4121/27 F	4140	2100	390	non	2700	1927	autom.	13"	660	oui
HL-ST 4121/30	4140	2100	390	non	3000	2188	autom.	14"	755	oui
HL-ST 4121/30 F	4140	2100	390	non	3000	2202	autom.	13"	660	oui
HL-ST 4121/35	4140	2100	390	non	3500	2635	autom.	14"	770	oui
HL-ST 4121/35 F	4140	2100	390	non	3500	2648	autom.	13"	670	oui

Votre distributeur Böckmann pour conseils et service :



REMORQUES DE PREMIÈRE CLASSE